



IT Refrigeratori e pompe di calore con inversione sull'impianto idraulico condensati ad acqua con compressori scroll.

UK Water cooled chillers and heat pumps units by reversing the water supply with scroll compressors.

DE Kaltwassersätze und Wärmepumpen mit Zyklusumkehrung in Hydraulikanlage, Verflüssigung durch Wasserkühlung und Scroll-Verdichtern.

VERSIONI BASE - BASIC VERSIONS - BASISVERSIONEN

C	<p>IT Refrigeratori.</p> <p>UK Chillers.</p> <p>DE Kaltwassersätze.</p>
H	<p>IT Refrigeratori per utilizzo a pompa di calore con inversione sull'impianto idraulico.</p> <p>UK Water cooled packaged water chillers for heat pump operation by reversing the hydraulic circuit.</p> <p>DE Kaltwassersätze für Wärmepumpennutzung mit Zyklusumkehrung in Hydraulikanlage.</p>
ME	<p>IT Motoevaporanti solo freddo da collegare al condensatore remoto.</p> <p>UK Only cooling condenserless units to be connected to remote condenser.</p> <p>DE An Fernverflüssiger anzuschließende Verdampfersätze - nur Kältebetrieb.</p>
D/R	<p>IT Versioni energetiche (1).</p> <p>UK Energy versions (1).</p> <p>DE Energieversionen (1).</p>

CARATTERISTICHE COSTRUTTIVE - UNIT DESCRIPTION - BAUEIGENSCHAFTEN

- IT**
- Compressori scroll.
 - Evaporatore a piastre saldobrasate isolato termicamente completo di pressostato differenziale e resistenza antigelo.
 - Condensatore a piastre saldobrasate isolato termicamente completo di pressostato differenziale.
 - Sezionatore generale.
 - Microprocessore PCOS.
 - Struttura in lamiera di acciaio zincato verniciata.

- UK**
- Scroll compressors.
 - Evaporator stainless steel brazed plate type externally insulated complete of differential pressure switch and antifreeze protection electric heater.
 - Condenser stainless steel brazed plate type externally insulated complete of differential pressure switch.
 - Main switch.
 - Microprocessor PCOS.
 - Casing in galvanised and painted steel.

- DE**
- Scroll-Verdichter.
 - Wärmeisolierter Plattenverdampfer mit schweißgelöteten Platten, Differentialdruckwächter und Frostschutzwiderstand.
 - Wärmeisolierter Plattenverflüssiger mit schweißgelöteten Platten und Differentialdruckwächter.
 - Haupttrennschalter.
 - Mikroprozessor PCOS.
 - Struktur aus verzinktem und lackiertem Stahlblech.

(1) DA COMBINARE CON VERSIONI BASE
D: Desurriscaldatore (recupero parziale).
R: Recuperatore (recupero totale).

(1) TO BE COMBINED WITH BASIC VERSIONS
D: Desuperheater (partial recovery).
R: Recovery (total recovery).

(1) MIT BASISVERSIONEN D ZU KOMBINIEREN
D: Heißdampfkühler (Teiltrückgewinnung).
R: Rückgewinner (volle Rückgewinnung).

ACCESSORI A RICHIESTA - ACCESSORIES ON DEMAND - ZUBEHÖR AUF ANFRAGE

IT

ACCESSORI MONTATI

- Rifasamento compressori cos phi 0.91.
- Interruttori automatici per compressori.
- Cavi elettrici numerati.
- Resistenza elettrica quadro elettrico con termostato.
- Kit manometri gas.
- Cappottine afonizzanti per compressori.
- Cofanatura afonizzante per vano compressori.
- Controllo di sequenza e protezione mancanza fase.

ACCESSORI SCIOLTI

- Pannello di controllo remoto.
- Scheda di comunicazione seriale RS485.
- Plant Visor Locale sistema monitoraggio su PC locale.
- Plant Visor Remoto sistema monitoraggio remoto.
- Adattatore rete LON.
- Flussostato.
- Gruppo di riempimento automatico.
- Filtro acqua.
- Kit manometri acqua.
- Antivibranti in gomma.

UK

MOUNTED ACCESSORIES

- Power factor correction to cos phi 0.91.
- Automatic circuit breakers for compressors.
- Numbered wires.
- Control panel electric heater with thermostat.
- Gas gauges.
- Compressor sound jackets.
- Soundproof insulation for compressors.
- Phase failure protection relay.

LOOSE ACCESSORIES

- Remote control display.
- Communication card RS485.
- Local plant visor - supervising sistem on local Pc.
- Local plant visor - remot supervising sistem.
- LON adapter.
- Flow switch.
- Automatic water filling.
- Water strainer.
- Water gauges.
- Rubber anti vibration mounts.

DE

EINGEBAUTE ZUBEHÖRTEILE

- Verdichter-Phasenregelung cos phi 0,91.
- Automatische Schalter für Verdichter.
- Nummerierte Elektrokabel.
- Elektrischer Widerstand der Schalttafel mit Thermostat.
- Kältegasmanometer-Kit.
- Schalldämmmatten für Verdichtern.
- Schalldämmhauben für Verdichtern.
- Sequenzsteuerung und Phasenausfallschutz.

SEPARATE ZUBEHÖRTEILE

- Fernsteuertafel.
- Karte für serielle Kommunikation RS485.
- Lokaler Plant Visor - Überwachungssystem auf lokalem PC.
- Fern installierter Plant Visor - Fernüberwachungssystem.
- LON-Netz-Adapter.
- Strömungswächter.
- Automatisches Füllaggregat.
- Wasserfilter.
- Wassermanometer-Kit.
- Schwingschutzteile aus Gummi.

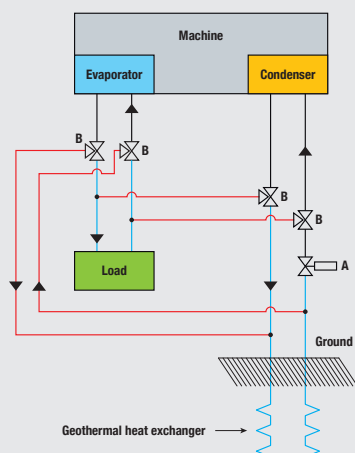

IT SCHEMA DI INSTALLAZIONE

Le unità della famiglia CWC PROZONE sono disponibili anche in versione pompa di calore con reversibilità sul lato idrico, sfruttando così l'energia presente nel sottosuolo come sorgente di calore.

UK INSTALLATION LAYOUT

Units of the family CWC PROZONE are also available in heat pump version reversible on the water side, taking advantage from the subsoil energy as heating source.

DE INSTALLATIONSPLAN

Die Baureihe CWC PROZONE ist auch als Wärmepumpe mit Umkehrung auf der hydraulischen Seite verfügbar. Somit wird die energie aus dem Untergrund genutzt.

VANTAGGI - ADVANTAGES - VORTEILE

IT Ecologico grazie all'utilizzo del refrigerante R410A, con ridotti consumi elettrici derivanti dall'utilizzo di scambiatori con superficie maggiorata. Le applicazioni energetiche permettono una produzione variabile gratuita di energia termica ad alta temperatura durante il funzionamento del gruppo frigorifero.

UK The use of refrigerant R410A allows environmental respect with low electrical consumptions through the use of heat exchangers with increased surface areas. Thanks to energy applications there is a free variable production of thermal Energy with high temperature during the operation of the chiller.

DE Ökologisch dank der Verwendung des Kältemittels R410A, mit geringerem Stromverbrauch durch den Einsatz von Wärmetauschern mit vergrößerter Oberfläche. Die Energieanwendungen erlauben eine kostenlose variable Hochtemperatur-Wärmeenergieproduktion während des Betriebs des Kaltwassersatzes.



IT Gli ingombri limitati permettono un'estrema flessibilità d'installazione.

UK The compact overall dimensions allow extremely flexible installations.

DE Durch den begrenzten Platzbedarf gestaltet sich die Installation äußerst flexibel.



IT Una studiata disposizione dei componenti facilita le operazioni di manutenzione.

UK The maintenance operations are very easy thanks to the location of the components.

DE Die intelligente Anordnung der Komponenten erleichtert die Wartungseingriffe.



DATI TECNICI GENERALI - GENERAL TECHNICAL DATA - ALLGEMEINE TECHNISCHE DATEN

Mod.	Vers.		155 Z	170 Z	190 Z	1120 Z	1130 Z	1170 Z	1190 Z	1210 Z	1250 Z	1320 Z	2370 Z	2420 Z	2440 Z	2490 Z	2560 Z	2630 Z	
Refrigerazione - Cooling - Kältebetrieb (1)																			
CC	C/H	kW	52,8	65,6	86,2	113	129	168	185	208	241	312	369	416	433	483	553	624	
PI		kW	12,4	15,9	20,2	26,5	30,0	39,2	42,8	48,4	56,1	72,4	85,8	96,8	101	112	129	145	
EER			4,25	4,12	4,26	4,27	4,31	4,29	4,31	4,30	4,30	4,31	4,30	4,30	4,29	4,31	4,30	4,30	
ESEER			5,34	5,45	5,43	5,43	5,34	5,41	5,43	5,53	5,27	5,31	5,83	5,83	5,78	5,72	5,78	5,74	
EC		C	D	C	C	C	C	C	C	C	C	C	C	C	C	C	C	C	
WF		m ³ /h	9,1	11,3	14,8	19,4	22,3	28,9	31,7	35,8	41,5	53,7	63,5	71,6	74,5	83,0	95,2	107	
WPD		kPa	52,1	61	98,5	89,3	102,4	59,7	63,1	63,3	58,3	60,3	61,3	60,3	61,8	66,3	50,2	63,3	
Riscaldamento - Heating - Heizbetrieb (2)																			
HC	H	kW	59,3	73,6	96,8	127	145	189	207	233	270	350	414	467	486	541	620	700	
PI		kW	13,7	17,6	22,4	29,3	33,3	43,5	47,5	53,6	62,1	80,4	95,1	107	112	124	143	161	
COP			4,33	4,18	4,32	4,33	4,36	4,34	4,35	4,35	4,35	4,35	4,35	4,35	4,34	4,35	4,35	4,35	
EC		B	B	B	B	B	B	B	B	B	B	B	B	B	B	B	B	B	
WF		m ³ /h	10,2	12,7	16,6	21,8	24,9	32,4	35,6	40,1	46,5	60,2	71,1	80,2	83,6	93,0	107	120	
WPD		kPa	46,1	66	67,8	43,5	47,8	52,2	49,5	51,3	51,3	53,9	53,9	54,8	55,7	58,3	57,4	59,1	
Motoevaporante solo freddo - Condenserless unit cooling only - An Fernverflüssiger anzuschließende Verdampfersätze (3)																			
CC	ME	kW	46	57	75	98	112	146	160	181	210	271	321	362	377	419	481	543	
PI		kW	13	17	22	29	33	42,5	46,4	52,4	60,7	78,6	92,9	105	110	121	139	157	
EER			3,43	3,41	3,42	3,43	3,46	3,44	3,45	3,45	3,45	3,45	3,45	3,45	3,44	3,45	3,45	3,45	
WF		m ³ /h	7,89	9,80	12,9	16,9	19,3	25,1	27,6	31,1	36,1	46,7	55,1	62,2	64,8	72,1	82,7	93,3	
WPD		kPa	39,4	46,1	74	67	77	45,1	47,6	47,8	44,0	45,5	46,3	45,5	46,7	50,1	37,9	47,8	
RCN		N.	1	1	1	1	1	1	1	1	1	1	2	2	2	2	2	2	
CN		N.	2	2	2	2	2	2	2	2	3	3	4	4	6	6	6	6	
CT			Scroll																
SPL		dB(A)	45	46	48	52	54	55	56	56	58	58	59	59	61	61	61	61	
SPWL		dB(A)	77	78	79	83	86	87	88	88	90	90	91	91	93	93	93	93	
EPS		V/Ph/Hz	400/3+n/50																

(1)	Temp. acqua evaporatore in/out 12/7°C - temp. acqua condensatore in/out 30/35°C. Dati secondo la normativa EN 14511.
(2)	Temp. acqua evaporatore in/out 10/7°C - temp. acqua condensatore in/out 40/45°C. Dati secondo la normativa EN 14511.
(3)	Temp. acqua evaporatore in/out 12/7°C - temp. condensazione 50°C
CC	Potenza frigorifera
HC	Potenza termica
PI	Potenza assorbita totale
EER	EER totale al 100%
COP	COP totale al 100%
ESEER	European seasonal energy efficiency ratio
EC	Classe di efficienza
WF	Portata acqua
WPD	Perdita di carico
RCN	Numero circuiti refrigeranti
CN	Numero compressori
CT	Tipo compressori
SPL	Livello pressione sonora (calcolato secondo ISO 3744 a 10 m di distanza dall'unità)
SPWL	Potenza sonora sulla base di misure effettuate secondo la ISO 9614 per unità certificate Eurovent, in accordo alla ISO 3744 per unità non certificate.
EPS	Alimentazione elettrica standard

(1)	Evaporator water temperature in/out 12/7°C - condenser water temperature in/out 30/35°C. Technical data in accordance to EN 14511.
(2)	Evaporator water temperature in/out 10/7°C - condenser water temperature in/out 40/45°C. Technical data in accordance to EN 14511.
(3)	Evaporator water temperature in/out 12/7°C - condensing temperature in/out 50°C
CC	Cooling capacity
HC	Heating capacity
PI	Total power input
EER	Total EER 100%
COP	Total COP 100%
ESEER	European seasonal energy efficiency ratio
EC	Efficiency class
WF	Water flow
WPD	Water pressure drop
RCN	Number of refrigerant circuits
CN	Number of compressors
CT	Type of compressors
SPL	Sound pressure level (calculated according to ISO 3744 at 10 mt distance from the unit)
SPWL	Sound power level measurements made in compliance with ISO 9614 for Eurovent certified units, in compliance with ISO 3744 for non-certified units.
EPS	Electrical power supply

(1)	Wassertemperatur Verdampfer Ein-/ Auslauf 12/7°C - Wassertemperatur Verflüssiger Ein-/ Auslauf 30/35 °C. Technische daten entsprechend EN 14511.
(2)	Wassertemperatur Verdampfer Ein-/ Auslauf 10/7°C - Wassertemperatur Verflüssiger Ein-/ Auslauf 40/45 °C. Technische daten entsprechend EN 14511.
(3)	Wassertemperatur Verdampfer Ein-/ Auslauf 12/7°C - Verflüssigungstemperatur 50 °C
CC	Kälteleistung
HC	Wärmeleistung
PI	Gesamtleistungsaufnahme
EER	Gesamt-EER auf 100%
COP	Gesamt-COP auf 100%
ESEER	Europäische Saison Energie Effizienz- Verhältnis
EC	Effizienzklasse
WF	Wassermenge Wärmesucher
WPD	Druckverlust Wärmetauscher
RCN	Anzahl Kältekreisläufe
CN	Anzahl Verdichter
CT	Verdichtertyp
SPL	Schalldruckpegel (berechnet nach ISO 3744 auf 10 m Abstand zur Einheit)
SPWL	Schalleistung auf der Grundlage der durchgeführten Messungen nach ISO 9614 für Eurovent zertifizierten Einheiten, entsprechend ISO 3744 für nicht-zertifizierte Geräte.
EPS	Standard-Stromversorgung

DIMENSIONI E PESI - DIMENSIONS AND WEIGHTS - ABMESSUNGEN UND GEWICHTE

Mod.	Vers.		155 Z	170 Z	190 Z	1120 Z	1130 Z	1170 Z	1190 Z	1210 Z
A		mm	1535	1535	1535	1535	1535	1535	1535	1535
B		mm	690	690	690	690	690	690	690	690
C		mm	1660	1660	1660	1660	1660	1660	1660	1660
SW	C / H	kg	456	492	528	547	642	671	808	869
SW	ME	kg	436	471	506	523	643	743	772	830

Mod.	Vers.		1250 Z	1320 Z	2370 Z	2420 Z	2440 Z	2490 Z	2560 Z	2630 Z
A		mm	2175	2175	2720	2720	3650	3650	3650	3650
B		mm	890	890	1045	1045	1045	1045	1045	1045
C		mm	1750	1750	1830	1830	1830	1830	1830	1830
SW	C / H	kg	879	960	1854	1879	2069	2231	2332	2422
SW	ME	kg	840	916	1811	1836	1969	2125	2222	2310

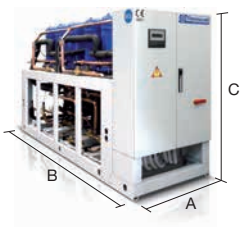

SW peso di spedizione
 SW shipping weight
 SW Liefergewicht