

DIE ZEICHNUNG IST UNSER EIGENTUM - JEDE VERVIELFÄLTIGUNG, VERWERTUNG ODER MITTEILUNG AN DRITTE PERSONEN IST STRAFBAR UND WIRD GERICHTLICH VERFOLGT. (URHEBERRECHTGESETZ, GESETZ GEGEN UNLAUTEREN WETTBEWERB, B. G. B.)

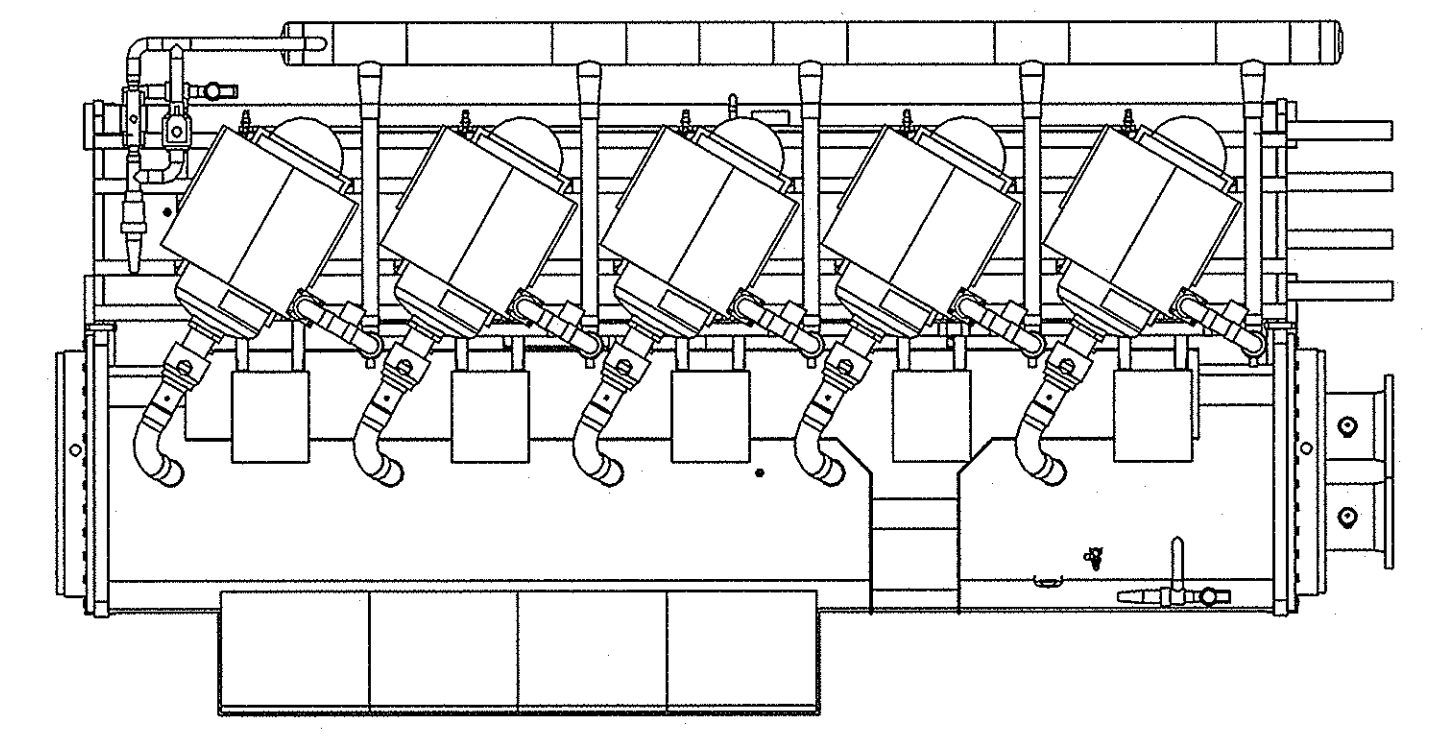

Mappen-Nr.: 68.0025186		Freimasstoleranzen nach N 007.10	Oberflächen nach N 007.01	Maßstab: 1:25	Leergewicht: 5900 kg
Stichwort : Michalbach		Proj.-Leiter: Claudia Schudlich		Gruppen-Nr.: Kat.-Nummer:	Betriebsgew.: 7400 kg
		Datum	Name	Benennung:	
		13.10.2005	Schick	Massbild	
		13.10.2005	Schick	Kälteanlage Quantum 5 luftgekühlt	
		07.10.2005	Schick	Zeichn.-Nr.: 181.775/1	
AXIMA REFRIGERATION GmbH		Ers.für:		Blatt 1	
Ers.durch:		Ers.für:		Blatt 1	

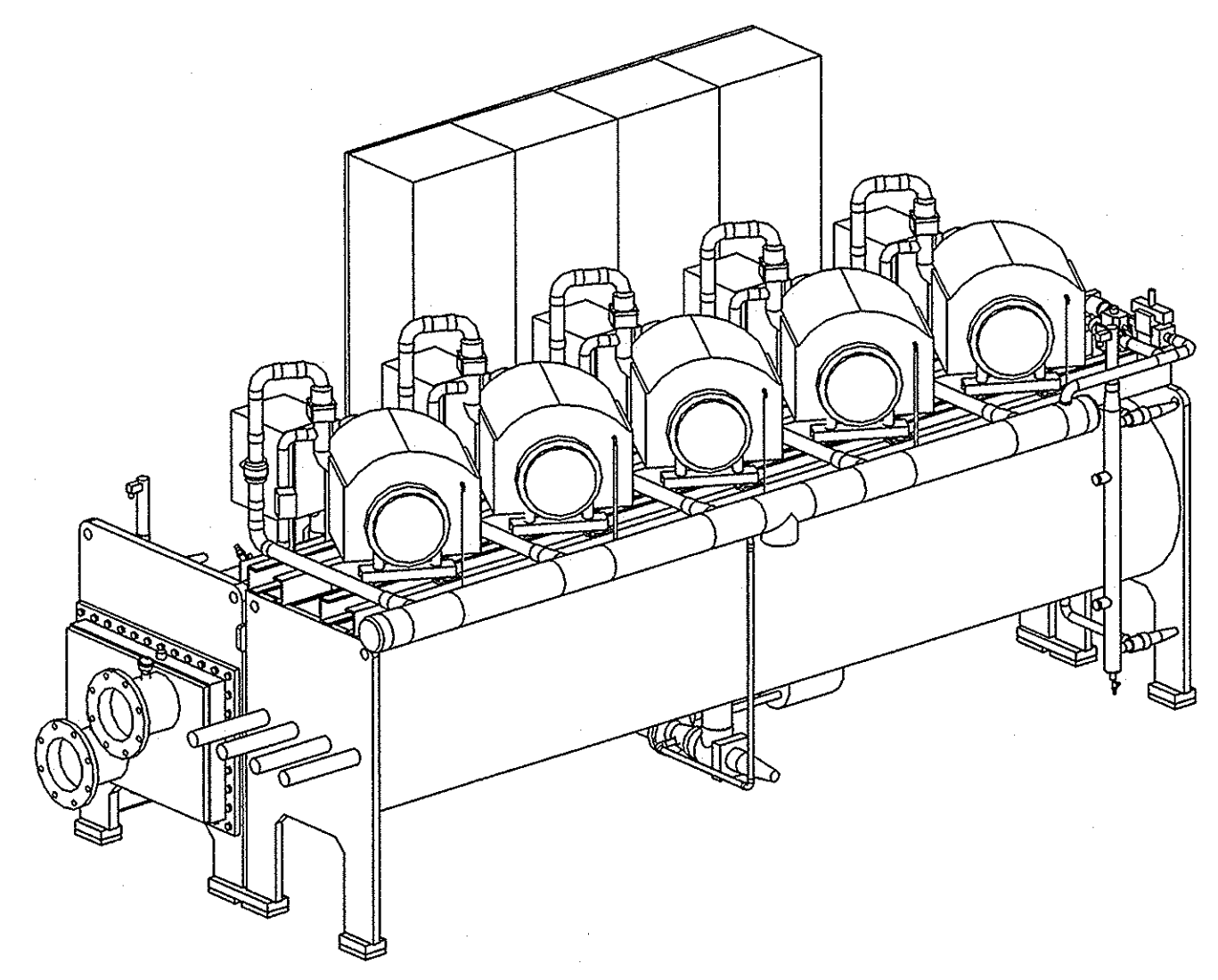
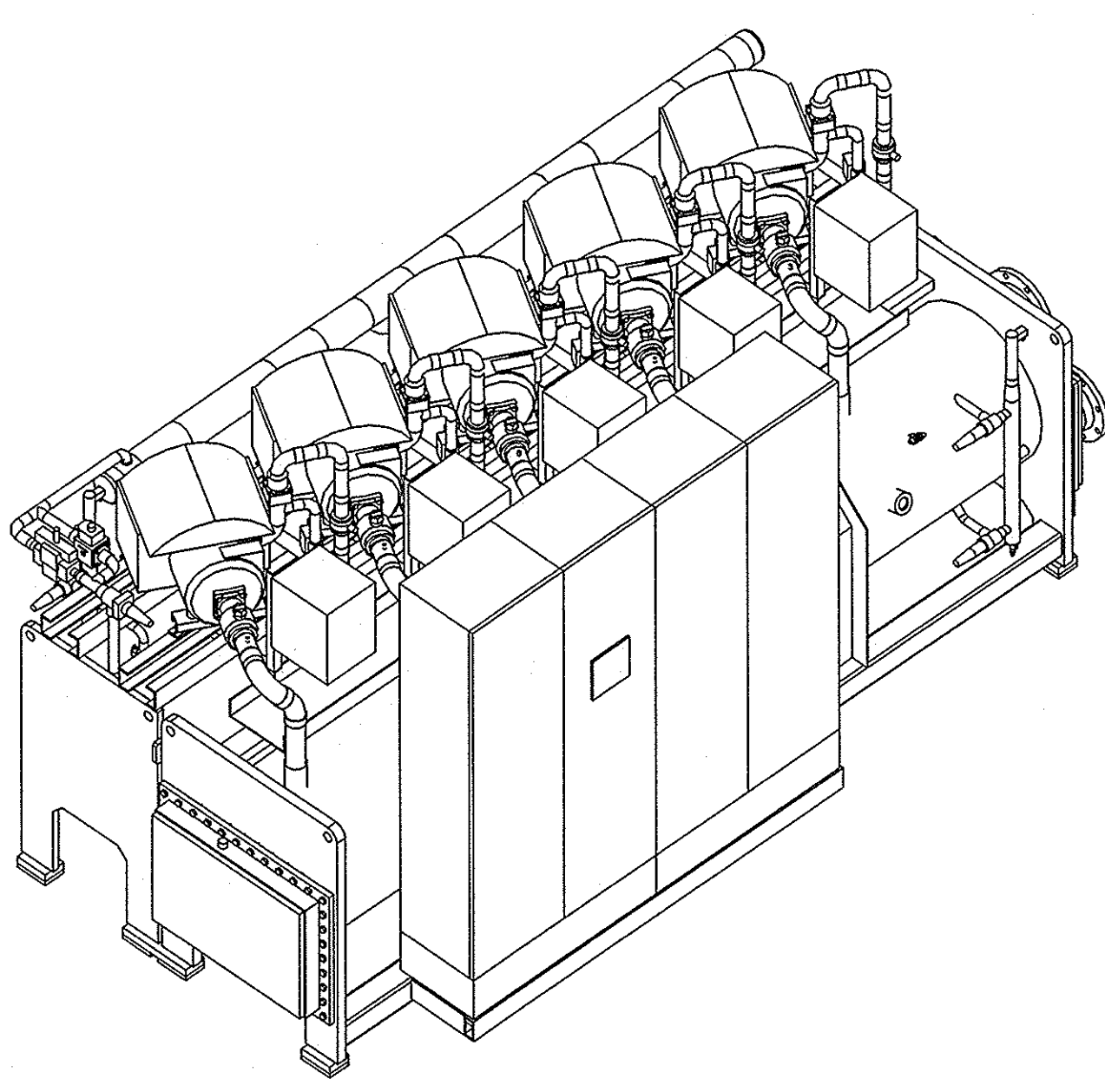
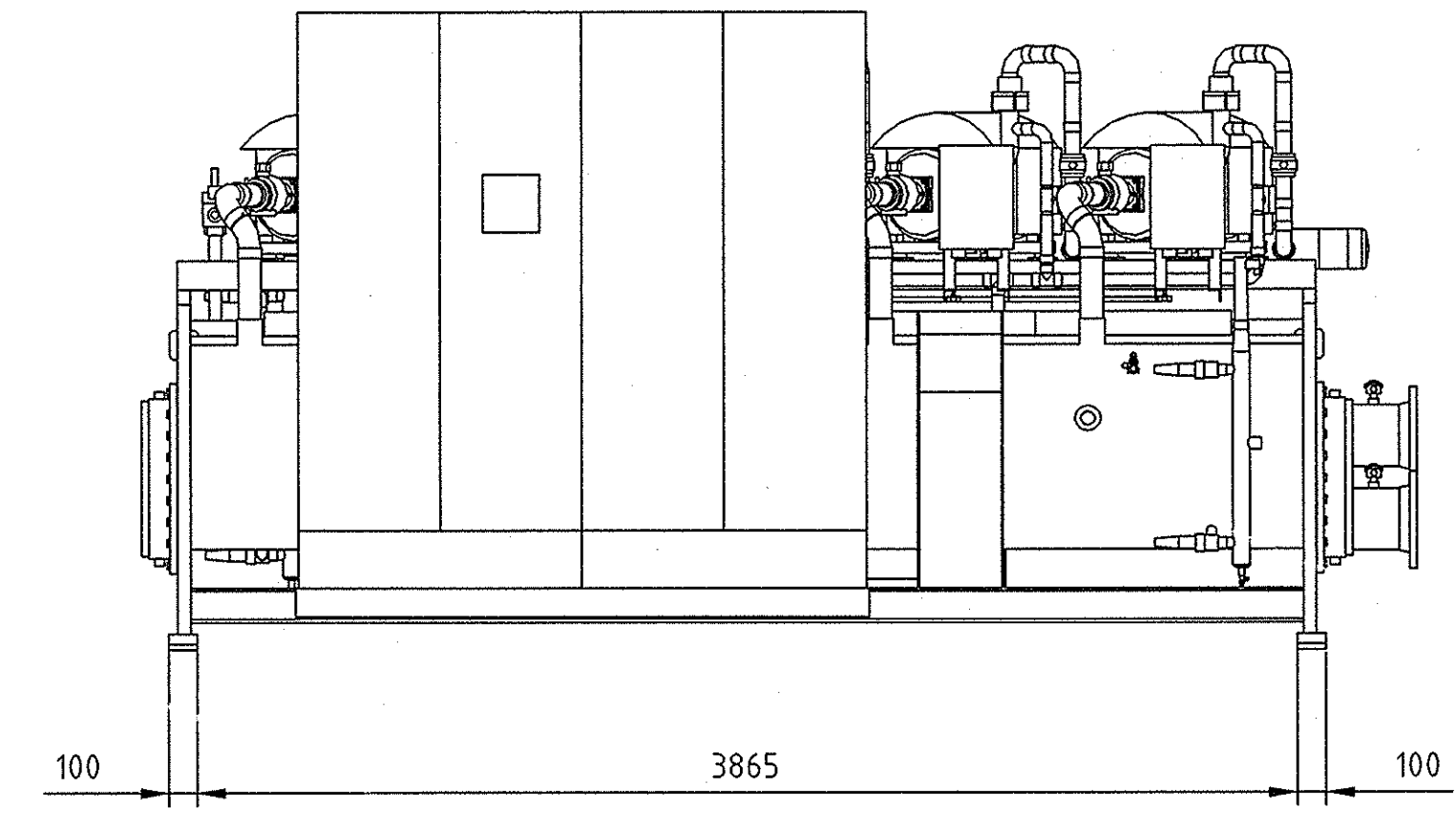
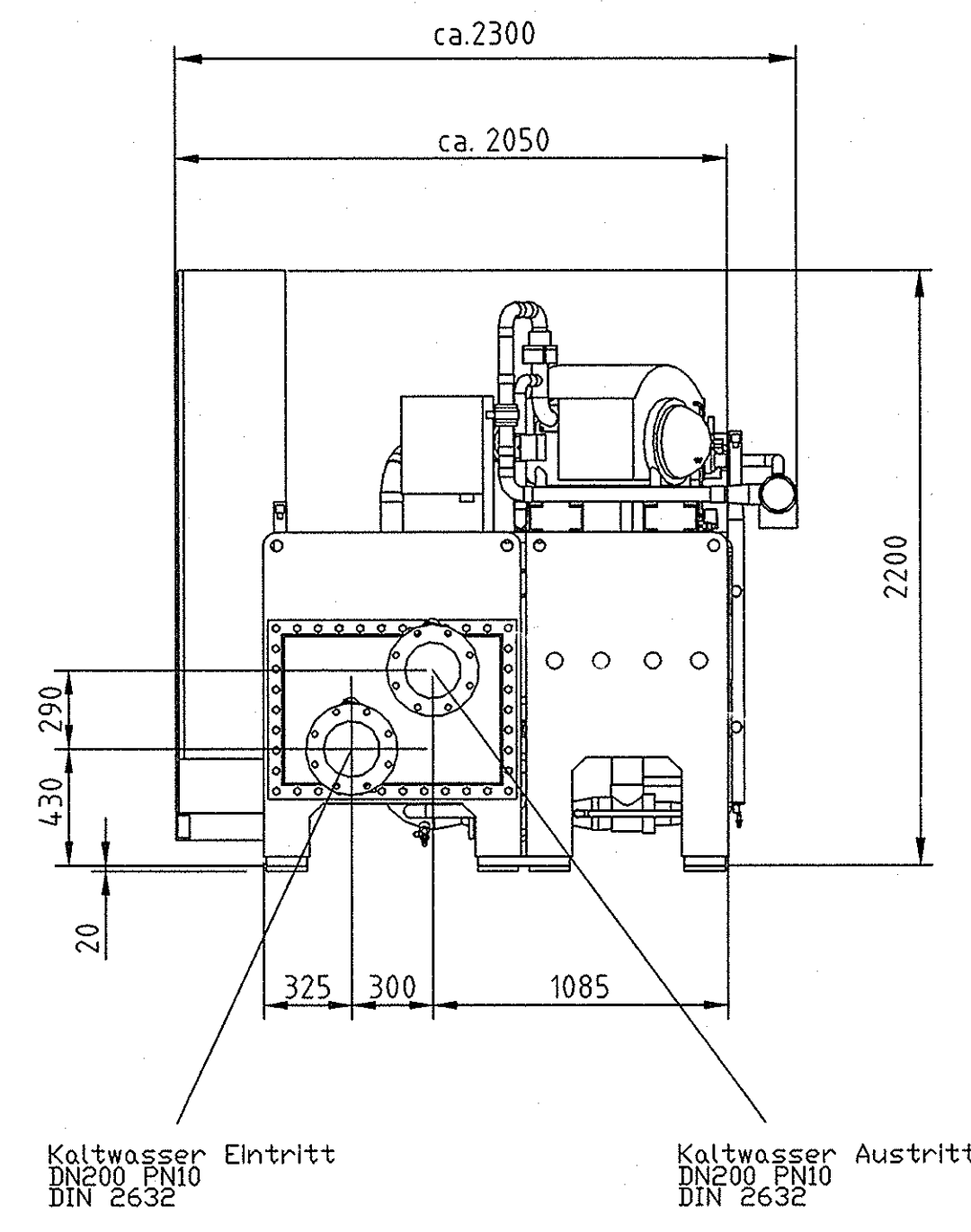
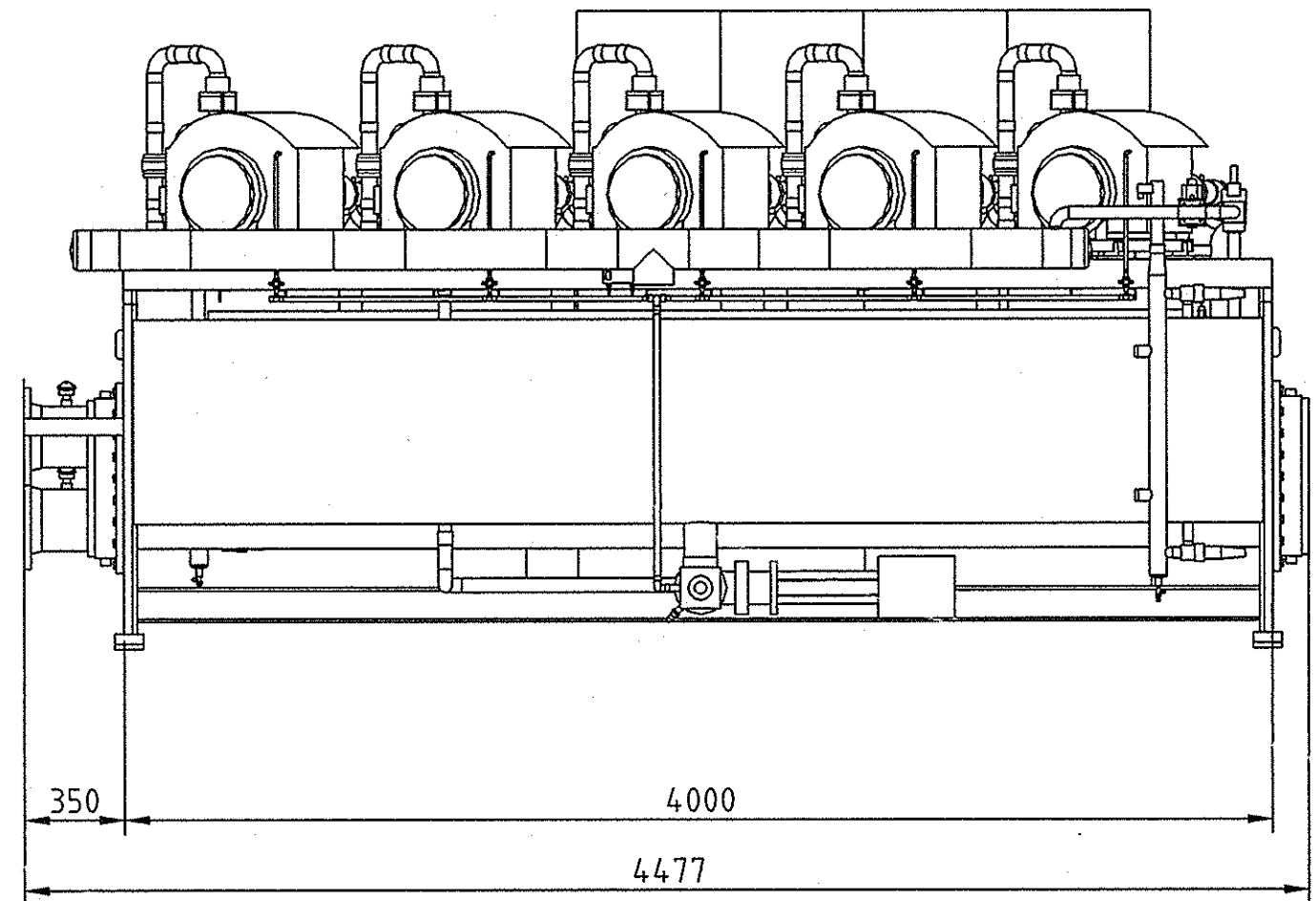
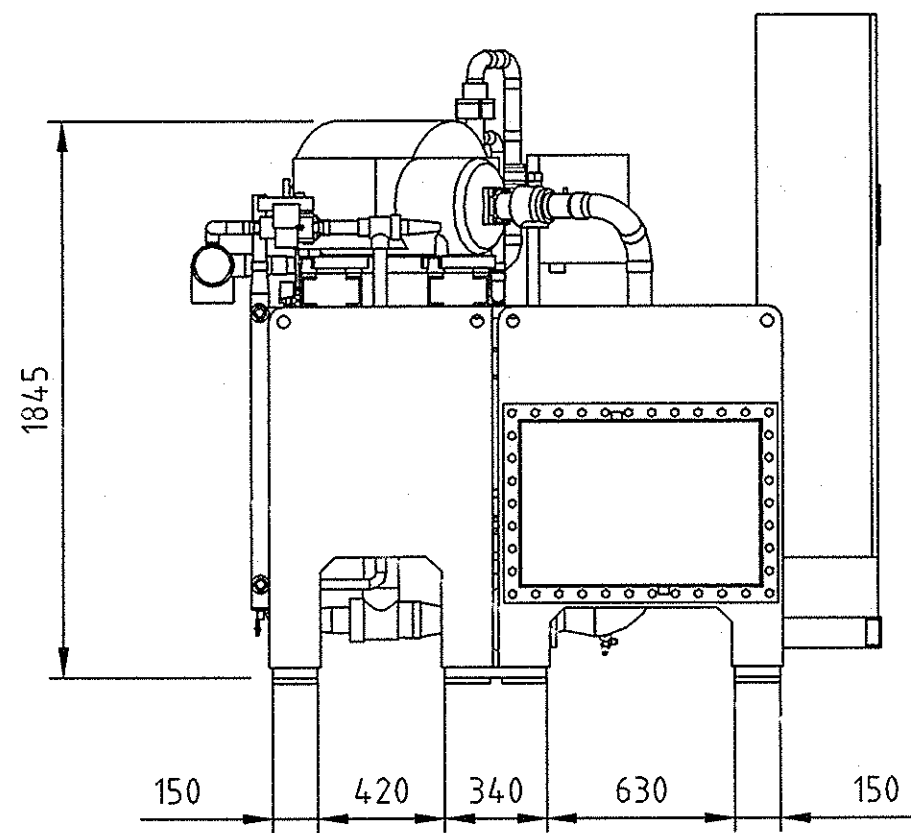